

SMS PRESENCE

MOBILE MOTORIZED XL

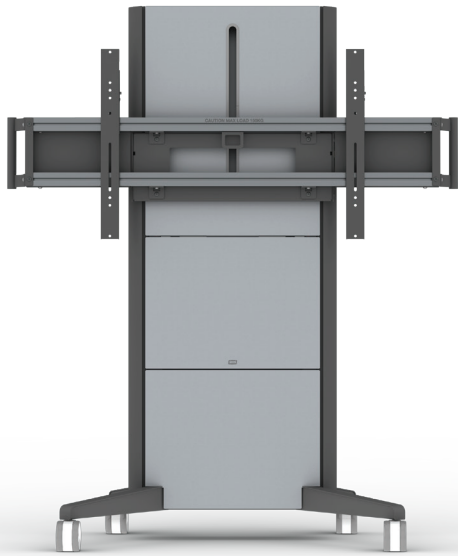

Stilren och stabil för de allra största skärmarna.

Det här är XL-versionen av vår unika designlösning, som effektivt döljer kablar och kringutrustning inuti stativet. Snygg och stilren från alla håll och kan med fördel placeras mitt i rummet. Perfekt för riktigt stora och tunga displayer och touchskärmar, exempelvis Microsoft Surface Hub 84", tack vare den mycket stabila, patenterade konstruktionen.

Den motoriserade höjdjusteringen är mjuk och tyst och nås lätt via en knapp på sidan av stativet. Motorfunktionen fungerar på de flesta marknader, exempelvis för både 110 och 230V, och bidrar till ett ergonomiskt arbetssätt.

Displayen kan låsas med medföljande skruv för personsäkerhet, eller med ett hänglås (medföljer ej) för ett ökat stöldsdydd.

Noggrann förmontering ger en enkel och snabb installation och den dolda kabelkedjan inuti stativet gör att kablarna löper smidigt utan risk att klämmas. Dessutom är designen mönsterskyddad.

Maxvikt på skärm: 150 kg.
Färg: aluminium/antracitgrå.

INFO

Färg: Aluminium/antracitgrå.

Maxbelastning skärm: 150 kg.

Horisontell VESA: 200 – 1200 mm.

Vertikal VESA: 100 – 600 mm.

Låsning: med skruv (medföljer) för att förhindra avhakning av skärm, eller med hänglås (medföljer ej) för stöldsdydd.

Slaglängd: 500 mm.

Rekommenderad skärmstorlek: från cirka 80" och uppåt.

Passar Microsoft Surface Hub 84".

Till stor del förmonterad för enkel installation.

Lätt att flytta, lätt att montera.

Justerbar: Höj- och sänkbar med motor (100 VAC – 240 VAC, 50/60 Hz)

Handtag ingår till stativet.

Dedikerat utrymme för kablar och kringutrustning inuti stativet: 550 (B) x 380 (H) x 132 mm (D)

Designen är skyddad med mönsterskydd.

Garanti: 2 år

OM PRODUKTEN

- Ergonomiskt och flexibelt stativ. Lätt att flytta och installera.
- Snygg och stilren från alla håll, kan med fördel placeras mitt i rummet.
- Perfekt för stora, tunga displayer och touchskärmar, t ex Microsoft Surface Hub 84", tack vare den mycket stabila, patenterade konstruktionen.
- Motoriserad höjdjustering möjliggör ett ergonomiskt arbetssätt.



FRÅGOR OCH SVAR

Hur kommer jag åt kablar och utrustning inuti stativet?

- Avhåkningsbara luckor med magnetlås på både framsida och baksida av stativet gör det enkelt att komma åt kablar och övrig mediautrustning.

Är det krångligt att flytta stativet med displayen monterad?

- Nej, det är enkelt. Med hjälp av handtag flyttar du smidigt och säkert utrustningen från ett rum till ett annat.

ENKEL BESTÄLLNING

ART. NO.

C5-31U007-2-C-0 SMS Presence Mobile Motor XL EU

TEKNISK RITNING (MM/INCH)

C5-31U007-2-C-0 / SMS PRESENCE MOBILE MOTORIZED XL

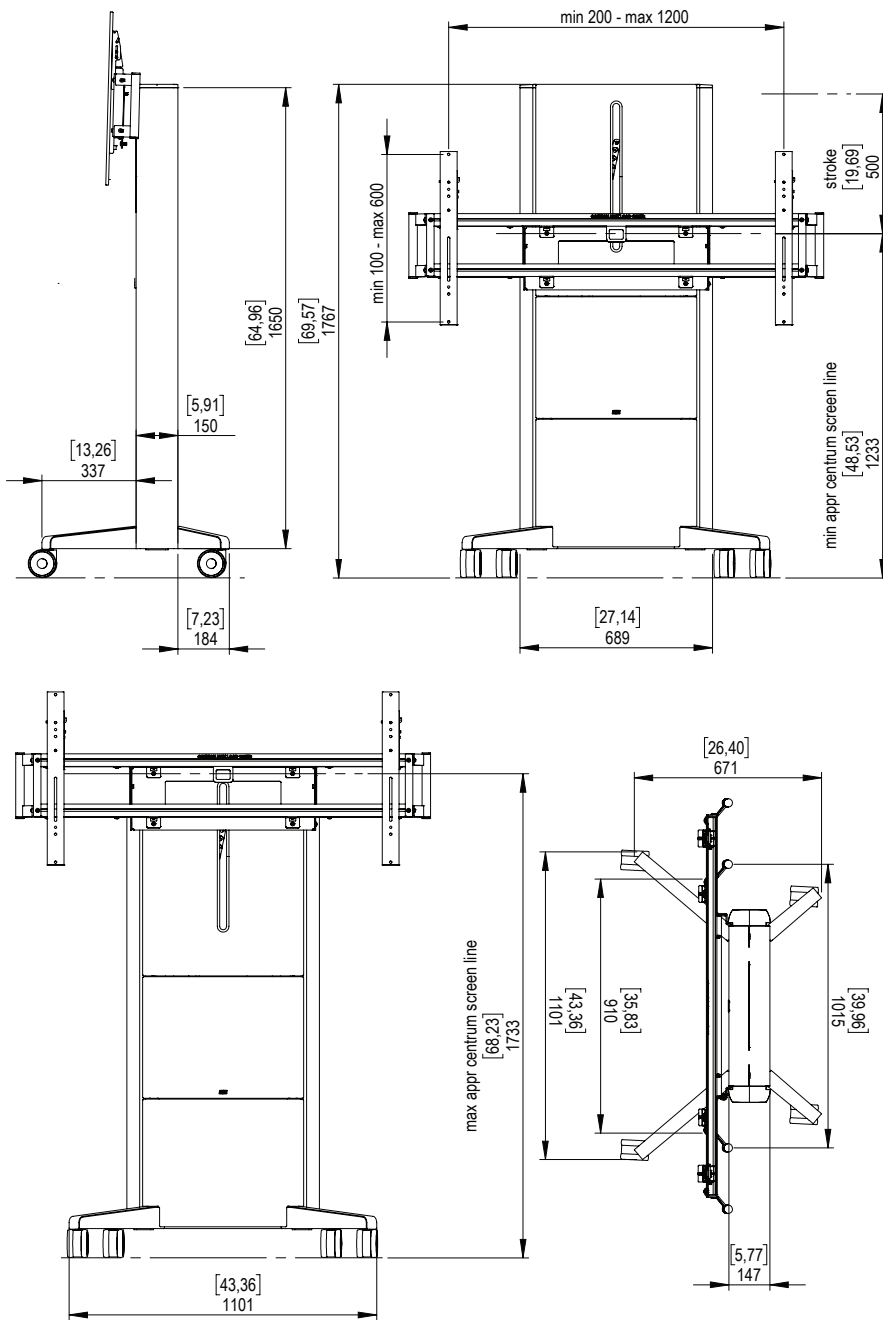

MOTORISERAD HÖJDJUSTERING



Justerbar: Höj- och sänkbar med motor (100 VAC – 240 VAC, 50/60 Hz)

TILLBEHÖR

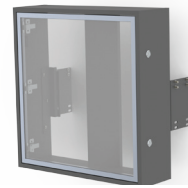

PR100001 SMS Presence Camera Shelf
 PR400001 SMS Presence Media Box Glass
 PR400003 SMS Presence Media Box Perforated Door
 C5-21U005-2-A SMS Presence Tower Box Glass (Mobile)
 C5-21U006-2-A SMS Presence Tower Box Perforated Door (Mobile)

För komplett lista se
www.smartmediasolutions.se